



---

IT	CENTRALE MONOFASE 230V~	p. 4
EN	1PHASE 230V~ CONTROL UNIT	p. 12
FR	ARMOIRE DE CONTRÔLE MONOPHASEE 230V~	p. 16
ES	CENTRAL DE CONTROL MONOFÁSICA 230V~	p. 20

---

**IT** Queste istruzioni contengono delle importanti informazioni sull'installazione e l'uso della centrale **QC100/101**. Conservatele sempre anche dopo l'installazione. Iniziare l'installazione della centrale soltanto dopo aver letto queste istruzioni. L'installazione deve essere eseguita soltanto da personale qualificato. Installare un interruttore magnetotermico sulla linea di alimentazione per rispettare le prescrizioni delle normative vigenti. La sicurezza del prodotto dipende da una corretta installazione.

Osservare l'avvolgibile durante l'azionamento e tenere lontane le persone finché questo è in movimento. Esaminare frequentemente se vi sono sbilanciamenti o segni di usura o danneggiamento dei cavi. Non utilizzare se vi è necessità di riparazione o manutenzione.

GAPOSA declina ogni responsabilità in caso di uso improprio del prodotto o di una non corretta installazione. Il prodotto è stato costruito nel rispetto delle norme europee: 2006/95/CE (CEE73/23, CEE93/68), 2004/108/CE (CEE89/336), CEE89/106, CEE89/392, EN60335-1 04/1998, EN60204-1 09/1993, EN55014-1 4/1998.

**IMPORTANTE! Tutte le operazioni di cablaggio vanno eseguite solo dopo aver disconnesso l'alimentazione principale! STACCARE L'INTERRUTTORE GENERALE prima di ogni altra operazione!**

## **IT** DATI TECNICI

Alimentazione / Max potenza motore	230Vac $\pm$ 10% - 50Hz (monofase) / 800 W		
Uscita 24V~	Morsetto 11 - 12, MIN 20 Vac, MAX 26.5 V~		
Uscita 12Vcc	Morsetto 9 (+) - 3 (GND), MIN 9.5V, MAX 12.5 V		
Massimo carico uscita AUX	Morsetto 13 - 14, 250V - 2A, Carico resistivo		
Fusibile di protezione	4A (ritardato)		
Grado di protezione	IP54		
Temperatura di funzionamento	-10°C / +60°C		
Dimensioni	133 x 208 x 80 mm		
Corrente massima (12V <sub>cc</sub> / 24V~)	<b>Condizione Carico</b>	24V~	12Vcc
	<b>Caso 1</b>	0mA	50mA
	<b>Caso 2</b>	<b>70mA</b>	<b>40mA</b>
	<b>Caso 3</b>	140mA	10mA

**EN** These instructions contain important information on the installation and the use of the **QC100/101** unit. Please keep them even after installation. Do not start installing the **QC100/101** unit without having first read these instructions. The installation can only be done by a qualified technician. In order to conform to the rules in force, the installation must include on its power supply line a differential magnetothermic switch with minimum distance between the contacts of at least 3mm. The security of the product depends on a correct installation. Be at a far distance from shutter/awnings in movement. Check frequently if any loss of balance, sign of wear or damages wires are shown. Do not use if any repairing or maintenance is needed.

GAPOSA declines all responsibility in case of improper use of the product or of an incorrect installation. The product has been made respecting the European norms: 2006/95/CE (CEE73/23, CEE93/68), 2004/108/CE (CEE89/336), CEE89/106, CEE89/392, EN60335-1 04/1998, EN60204-1 09/1993, EN55014-1 4/1998.

**IMPORTANT! All connections must be made while power supply is cut off!  
TURN THE MAIN SWITCH OFF before any other operation!**

## **EN** TECHNICAL FEATURES

Power supply / Max Motor power	230Vac $\pm$ 10% - 50Hz (singlephase) / 800 W		
Exit 24V~	terminals 11 - 12, MIN 20 Vac, MAX 26.5 V~		
Exit 12Vcc	terminals 9 (+) - 3 (GND), MIN 9.5V, MAX 12.5 V		
AUX exit	terminals 13 - 14, 250V - 2A, resistive load		
Protection fuse	4A (delayed)		
Protection rate	IP54		
Working temperature	-10°C / +60°C		
Dimensions	133 x 208 x 80 mm		
Maximum current (12V <sub>cc</sub> / 24V~)	<b>Loading condition</b>	24V~	12Vcc
	<b>Case 1</b>	0mA	50mA
	<b>Case 2</b>	<b>70mA</b>	<b>40mA</b>
	<b>Case 3</b>	140mA	10mA

**FR** Ces instructions contiennent d'importantes informations sur l'installation et l'utilisation de la centrale **QC100/101**. Elles sont à conserver même après l'installation. Commencer l'installation de la centrale seulement après avoir lu ces instructions. L'installation ne peut être réalisée que par une personne qualifiée. A fin de respecter les réglementations en vigueur au sein de l'Union Européenne, il est nécessaire de rajouter un interrupteur magnétothermique sur la ligne d'alimentation. La sécurité du produit dépend d'une installation correcte. Contrôlez le volet pendant l'actionnement et évitez que quelqu'un y soit trop proche pendant qu'il est en mouvement.

Vérifiez fréquemment s'il y a des déséquilibres, traces d'usure ou endommagements de câbles. N'utilisez pas en cas de besoin de dépannage ou d'entretien.

GAPOSA décline toute responsabilité en cas d'utilisation inhabituelle du produit ou d'une installation incorrecte. Le produit a été fabriqué en respectant les réglementations européennes: 2006/95/CE (CEE73/23, CEE93/68), 2004/108/CE (CEE89/336), CEE89/106, CEE89/392, EN60335-1 04/1998, EN60204-1 09/1993, EN55014-1 4/1998.

**IMPORTANT! Tous les branchements doivent être effectués seulement une fois l'alimentation principale déconnectée! COUPER l'interrupteur GÉNÉRAL avant toute opération!**

## **FR** CARACTERISTIQUES TECHNIQUES

Alimentation / Puissance moteur max	230Vac ± 10% - 50Hz (monophasé) / 800 W		
Sortie 24V~	bornes 11 - 12, MIN 20 Vac, MAX 26.5 V-		
Sortie 12Vcc	bornes 9 (+) - 3 [GND], MIN 9.5V, MAX 12.5 V		
Sortie AUX	bornes 13 - 14, 250V - 2A, charge résistive		
Fusible de protection	4A (différé)		
Degré de protection	IP54		
Température de fonctionnement	-10°C / +60°C		
Dimensions	133 x 208 x 80 mm		
Courant maximal (12V $\approx$ e 24V~)	État de charge	24V~	12Vcc
	Cas 1	0mA	50mA
	Cas 2	<b>70mA</b>	<b>40mA</b>
	Cas 3	140mA	10mA

**ES** Estas instrucciones contienen información importante sobre la instalación y el uso de la central **QC100/101**. Conservarlas siempre también después la instalación. Empezar la instalación de la central solo después haber leído estas instrucciones. La instalación debe ser hecha solo por personal cualificado. Instalar un interruptor magnetotérmico en la línea de alimentación para respetar las normativas. La seguridad del producto depende de una correcta instalación. Observar la puerta cuando se mueve y mantener a una distancia segura a las personas hasta que la puerta se pare. Controlar frecuentemente que la puerta funcione bien que no hay señales de desgastes o daños en sus componentes. No utilizar la puerta si hay que repararla o hacer algun mantenimiento.

GAPOSA declina toda responsabilidad en caso de uso impropio del producto o de una incorrecta instalación. El producto ha sido fabricado respetando las normativas europeas: 2006/95/CE (CEE73/23, CEE93/68),2004/108/CE (CEE89/336), CEE89/106, CEE89/392, EN60335-1 04/1998, EN60204-1 09/1993, EN55014-1 4/1998

**IMPORTANTE! Todas las operaciones de conexión deben ser hechas solo después de haber desconectado la alimentación principal! QUITAR EL INTERRUPTOR GENERAL antes de cualquier operacion!**

## **ES** DATOS TECNICOS

Alimentación / Max Potencia motor	230Vac ± 10% - 50Hz (monofase) / 800 W		
Salida 24V~	terminal 11 - 12, MIN 20 Vac, MAX 26.5 V-		
Salida 12Vcc	terminal 9 (+) - 3 [GND], MIN 9.5V, MAX 12.5 V		
Salida AUX	terminals 13 - 14, 250V - 2A, carga resistiva		
Fusible de protección	4A (retardado)		
Grado de protección	IP54		
Temp. de funcionamiento	-10°C / +60°C		
Dimensiones	133 x 208 x 80 mm		
Corriente máxima (12V $\approx$ e 24V~)	Condición de carga	24V~	12Vcc
	Caso 1	0mA	50mA
	Caso 2	<b>70mA</b>	<b>40mA</b>
	Caso 3	140mA	10mA

**CONNESSIONI  
WIRING  
BRANCHEMENT  
CONEXIONES**

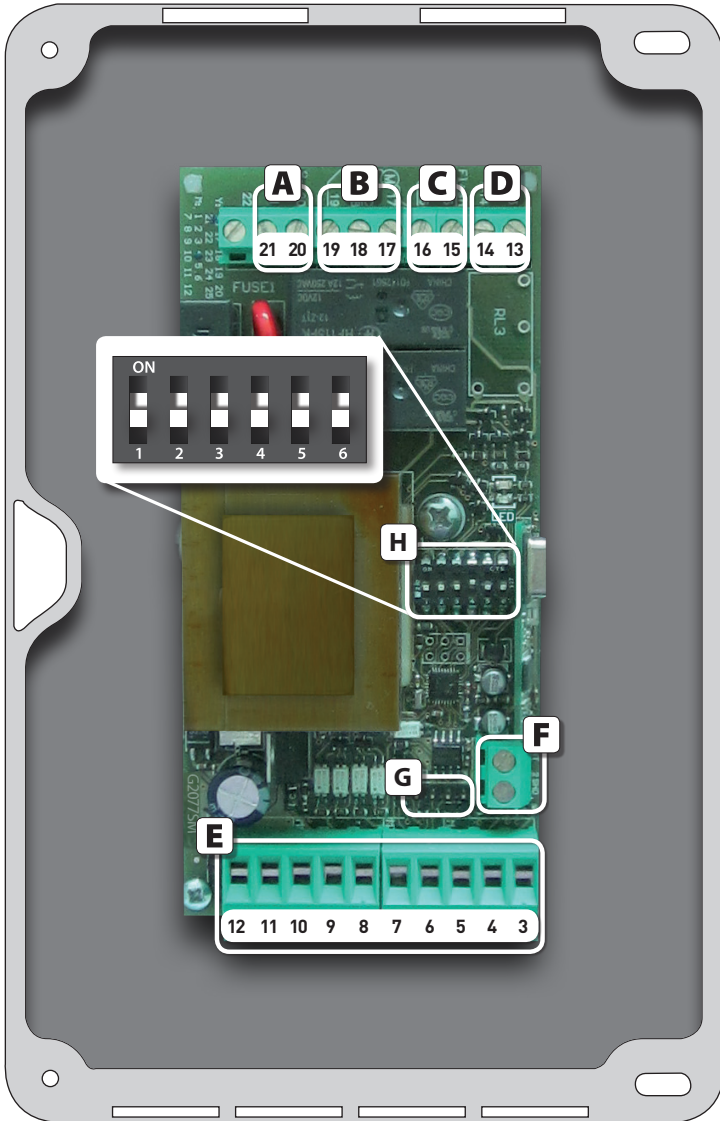

<b>A</b>	<b>20 - 21</b>	ALIMENTAZIONE MONOFASE (230V~) POWER SUPPLY 1-PHASE (230V~) ALIMENTATION MONOPHASEE (230 V~) ALIMENTACIÓN MONOFÁSICO (230 V~)
<b>B</b>	<b>17 - 18 - 19</b>	MOTORE (Comune = 18) MOTOR (COM = 18) MOTEUR (Commun = 18) MOTOR (COMUN = 18)
<b>C</b>	<b>16 - 15 (QC101)</b>	LAMPEGGIATORE FLASHING LIGHT FEU CLIGNOTTANT DESTELLOS
<b>D</b>	<b>14 - 13 (QC101)</b>	LAMPADA DI CORTESIA COURTESY LAMP LAMPE DE SERVICE LAMPARA DE CORTESIA
	<b>12 - 11</b>	Alimentazione accessori esterni (24 V~) Power supply external accessories (24 V~) Alimentation accessoires externes (24 V~) Alimentación para accesorios externos (24 V~)
	<b>10 - 9</b>	SICUREZZA PER FOTOCELLULA O COSTA (contatto normalmente chiuso - NC) SAFETY PHOTOCELLS OR BAR (contact normally closed - NC) SECURITE POUR PHOCELLULE OU BARRE (contact normalement fermé - NC) SEGURIDAD FOTOCÉLULAS O BANDA (contacto normalmente cerrado - NC)
<b>E</b>	<b>9 - 8</b>	STOP EMERGENZA (contatto normalmente chiuso - NC) SAFETY STOP (contact normally closed - NC) STOP EMERGENCE (contact normalement fermé - NC) STOP DE EMERGENCIA (contacto normalmente cerrado - NC)
	<b>7 - 5</b>	START/STOP (contatto normalmente aperto - NO) START/STOP (contact normally open - NO) START/STOP (contatto normalmente ouvert - NO) START/STOP (contacto normalmente abierto - NO)
	<b>6 - 5</b>	CHIUSURA (contatto normalmente aperto - NO) CLOSE (contact normally open - NO) FERMETURE (contact normalement ouvert - NO) CERRAR (contacto normalmente abierto - NO)
	<b>4 - 5</b>	APERTURA (contatto normalmente aperto - NO) OPEN (contact normally open - NO) OUVERTURE (contact normalement ouvert - NO) ABRIR (contacto normalmente abierto - NO)
<b>F</b>	<b>1 - 2</b>	ANTENNA: Connettere l'antenna al morsetto 1. L'eventuale schermatura va collegata al morsetto 2 ANTENNA: Connect the antenna to terminal 1 In case of cable with shielding, this has to be connected to terminal 2. ANTENNE: Relier l'antenne au terminal 1 En cas de câble avec protection, elle doit être reliée au terminal 2. ANTENA: Conectar la antena al terminal 1. En caso de pantalla conectarla al terminal 2.

**G** Connettore KB per tastiera integrata  
KB connector for integrated keyboard  
Connecteur KB pour boutons intégrés  
Conector KB para botonera exterior integrada

**H** DIP SWITCH per programmazione centrale  
DIP SWITCH for control unit setup  
DIP SWITCH pour la programmation de l'armoire  
SWITCH tipo DIP para la configuración de la unidad de control

## 1. ACCENSIONE

All'accensione della scheda il LED rosso si accende fisso per circa 3 secondi. Dopo circa 1 secondo dall'accensione del LED rosso, il LED verde lampeggerà un numero di volte pari alla revisione.

Allo spegnimento del LED rosso si accende il LED verde fisso ad indicare che l'accensione della scheda è terminata ed è pronta per il funzionamento.

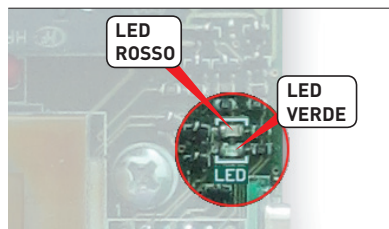

## 2. MODALITÀ DI FUNZIONAMENTO

La centrale prevede 2 modalità di funzionamento:

- 1. Impulsivo:** l'apertura e la chiusura sono a modalità impulsiva.
- 2. Uomo presente in chiusura:** l'apertura è impulsiva mentre la chiusura è ad uomo-presente.

La modalità di funzionamento viene selezionata tramite il DIP 2 secondo la seguente tabella:

MODALITÀ	DIP 2
Impulsiva in apertura e chiusura	OFF
Impulsiva in apertura / Uomo-presente in chiusura	ON

## 3. PROGRAMMAZIONE TRASMETTITORI

### 3.1 Procedura per l'associazione di un codice radio alla funzione di START/STOP:

1. Posizionare il DIP 1 in ON, il LED rosso ed il LED verde si accenderanno con luce fissa
2. Inviare il codice radio da memorizzare. I LED si comporteranno come segue:

LED VERDE	LED ROSSO	
LAMPEGGIO VELOCE	OFF	il codice è stato memorizzato
OFF	LAMPEGGIO VELOCE	il codice è già presente in memoria
LAMPEGGIO VELOCE	LAMPEGGIO VELOCE	la memoria è piena
5 LAMPEGGI LENTI		memorizzazione è stata rifiutata. In questo caso controllare il corretto collegamento degli ingressi

3. Se si devono memorizzare altri codici radio ripetere la procedura dal punto 2, altrimenti riportare in OFF il DIP 1.

### 3.2 Procedura per l'associazione di un codice radio alla funzione APRI:

Eseguire la procedura per la programmazione di un codice radio alla funzione di START/STOP, mantenendo premuto il tasto APRI mentre si invia il codice radio.

### 3.3 Procedura per l'associazione di un codice radio alla funzione CHIUDI:

Eseguire la procedura per la programmazione di un codice radio alla funzione di START/STOP, mantenendo premuto il tasto CHIUDI mentre si invia il codice radio.

### 3.4 Procedura per l'associazione di un codice radio alla funzione STOP:

Eseguire la procedura per la programmazione di un codice radio alla funzione di START/STOP, mantenendo premuto il tasto STOP mentre si invia il codice radio.

### 3.5 [QC101] Procedura per l'associazione di un codice radio alla lampada di cortesia:

Eseguire la procedura per la programmazione di un codice radio alla funzione di START/STOP, mantenendo premuto i tasti APRI e CHIUDI contemporaneamente mentre si invia il codice radio.

## 4. DISPOSITIVI DI SICUREZZA

I dispositivi di sicurezza della centrale sono gestiti tramite i DIP 3 e 4:

### DIP 3 LOGICA SICUREZZA

<b>OFF</b>	La presenza di un ostacolo durante la fase discesa ferma la porta e inverte il movimento fino al finecorsa di apertura. Non interviene in fase di apertura.
<b>ON</b>	La presenza di un ostacolo durante la fase discesa ferma la porta e inverte il movimento per 2 secondi prima di fermarsi. Interviene in fase di apertura fermando la porta alla presenza di un ostacolo

### DIP 4 SELEZIONE DEL DISPOSITIVO DI SICUREZZA

<b>OFF</b>	Ingresso dispositivo di sicurezza con contatto normalmente chiuso (morsetti 9-10).
<b>ON</b>	Ingresso dispositivo di sicurezza per costa optoelettronica con segnale digitale. Connessione: massa sul morsetto 3, +12Vcc su morsetto 9, segnale digitale sul morsetto 10.

## 5. COSTA OPTOELETTRICA E FOTOCELLULA

Nel caso si voglia collegare contemporaneamente la costa optoelettronica QCSE e la fotocellula, quest'ultima va connessa in serie al segnale digitale della costa come mostrato nella figura (**DIP 4 in ON**).

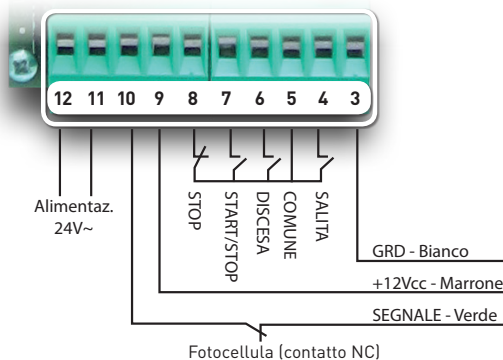

## 6. [QC101] LAMPADA DI CORTESIA

Il contatto della lampada di cortesia può avere 2 modi di funzionamento:

- Accensione ad ogni apertura con spegnimento automatico dopo 3 minuti.
- Attivazione per 2 secondi ad ogni inizio apertura (utile per il pilotaggio di un impianto di illuminazione).

Per passare da una modalità all'altra è necessario Muovere in ON e successivamente in OFF il dip 2 almeno 3 volte (tra due passaggi OFF-ON consecutivi non devono trascorrere più di 2 secondi o il conteggio dei movimenti viene resettato).

La segnalazione led notificherà quale modalità è stata attivata:

- Attivazione modalità 3 minuti: led verde ON, led rosso lampeggia lentamente per 3 secondi
- Attivazione modalità 2 secondi: led verde ON, led rosso lampeggia velocemente per 3 secondi.

Nel caso sia assegnato un codice radio alla lampada di cortesia, l'invio del comando causerà l'attivazione del relè per 3 minuti o 2 secondi in base alla programmazione della centrale. In caso di invio del comando con relè già attivo si avrà la disattivazione del relè.

---

## 7. PROGRAMMAZIONI

**AVVERTENZE!** Tutte le programmazioni devono essere fatte a motore fermo, dopo aver regolato correttamente i finecorsa ed aver controllato il senso di rotazione del motore.

### 7.1 CHIUSURA AUTOMATICA

La centrale prevede tra le sue funzioni la chiusura automatica dopo un tempo prestabilito. La chiusura automatica si attiva programmando il tempo di pausa e con la modalità di funzionamento impulsiva (DIP 1 e 2 in OFF). La chiusura automatica è esclusa se è attiva la logica uomo-presente in chiusura (DIP 2 in ON). Per programmare il tempo di pausa è necessario:

1. Controllare che i DIP 5 e 6 siano in OFF.
  2. Posizionare il DIP 5 in ON. Il LED verde si spegnerà ed effettuerà un breve lampeggio ogni secondo.
  3. Cronometrare il tempo di pausa che si desidera programmare (il tempo deve essere maggiore di 5 secondi, per un massimo di 4 minuti).
  4. Raggiunto il tempo desiderato, riposizionare il DIP 5 in OFF.
- In caso di corretta programmazione, il LED verde lampeggerà velocemente per poi restare acceso.

**IMPORTANTE:** Il conteggio del tempo per la chiusura automatica inizia quando il movimento di apertura viene interrotto dal comando START/STOP o quando la porta raggiunge la posizione di finecorsa salita. Il LED verde lampeggia ogni 3 secondi durante il tempo di pausa.

Durante il tempo di pausa un comando START/STOP esclude la chiusura automatica, un successivo comando START/STOP chiude la porta. La premuta del comando STOP esclude la chiusura automatica.

La chiusura automatica è esclusa (anche se programmata) se:

- interviene una sicurezza del sistema (STOP di sicurezza, fotocellula, costa, termica motore, ecc.);
- è attiva la logica uomo-presente in chiusura;
- viene interrotto, attraverso il comando di STOP, il movimento della porta.

### 7.2 CANCELLAZIONE DELLA MODALITÀ DI CHIUSURA AUTOMATICA

Questa procedura cancella il tempo di pausa e disabilita la chiusura automatica:

1. Controllare che i DIP 5 e 6 siano in OFF.
  2. Posizionare il DIP 5 in ON e riposizionarlo in OFF **entro 3 secondi**.
- In caso di corretta cancellazione il LED rosso lampeggerà velocemente per poi spegnersi. Si accenderà il LED verde a indicare che la centrale è di nuovo pronta per il funzionamento.

### 7.3 PROGRAMMAZIONE DEL TEMPO DI LAVORO

Il tempo di lavoro è il tempo impiegato per effettuare una manovra completa di apertura o di chiusura. Con la procedura di programmazione la centrale apprende in automatico il tempo di lavoro. Se non si effettua alcuna programmazione il tempo di lavoro è di 30 sec.

**ATTENZIONE:** Durante la procedura di programmazione accertarsi che nessun ostacolo attivi i dispositivi di sicurezza (coste sensibili o fotocellule) ed interrompa il movimento della porta. Qualora ciò avvenisse occorre procedere con un nuovo ciclo di programmazione del tempo di lavoro (chiudere la programmazione in corso, effettuare il RESET e procedere con un nuovo ciclo).

Per programmare il tempo di lavoro è necessario:

1. Eseguire la verifica delle fasi del motore e controllare che i fine-corsa siano tarati e collegati adeguatamente! Se durante la procedura intervengono i sistemi di sicurezza viene fermato il movimento del motore.
2. Posizionare la porta a metà corsa.
3. Controllare che i DIP 5 e 6 siano in OFF.
4. Mettere il DIP 6 in ON. Il LED rosso si accenderà.
5. Azionare la porta in salita finché non arriva in posizione di finecorsa salita e si ferma.
6. Azionare la porta in discesa finché non arriva in posizione di finecorsa discesa e si ferma.
7. Posizionare il DIP 6 in OFF. Il LED rosso si spegnerà indicando il termine della procedura di programmazione.



---

**NOTA: per garantire la completa chiusura e apertura in tutte le condizioni la centrale aggiunge automaticamente 4 secondi al tempo programmato.**

## **8. MODALITÀ EMERGENZA CON COSTA GUASTA**

Questa modalità consente il movimento del motore con logica uomo presente anche in caso di costa optoelettrica attiva o guasta.

Descrizione della modalità:

- La modalità diviene operativa dopo circa 30 secondi dall'attivazione della costa (il conteggio viene resettato se la costa torna in visibilità)
- La modalità consente il movimento del motore in apertura ed in chiusura in modalità uomo-presente a prescindere dalla posizione del DIP 2.
- Il movimento del motore durante questa modalità viene interrotto automaticamente dopo 5 secondi. Il movimento può essere ripreso ripremendo il comando.

Attivazione della Modalità:

1. Mettere il dip 6 in ON
2. Muovere in ON e successivamente in OFF il dip 3 almeno 3 volte (tra due passaggi OFF-ON consecutivi non devono trascorrere più di 2 secondi o il conteggio dei movimenti viene resettato)
3. Se la modifica viene attivata i LED rosso e verde lampeggeranno velocemente per circa 4 secondi
4. Riportare in OFF il dip 6

Una volta attivata la modalità essa sarà effettivamente presente solo nel caso in cui il dip 3 ed il dip 4 sono in ON (sicurezza attiva anche in apertura e costa optoelettrica attiva). In caso contrario la modalità non è operativa anche se attivata.

Disattivazione della modalità:

La modalità può essere disabilitata esclusivamente mediante la procedura di reset (vedi procedura).

## **9. RESET**

Tramite la procedura di reset:

- la programmazione del tempo di pausa per la chiusura automatica e del tempo di lavoro vengono riportate alle condizioni originarie (tempo di lavoro pari a 30 secondi, chiusura automatica disabilitata).
  - Viene disattivata la "Modalità emergenza con costa guasta".
- Durante la procedura di reset tutti i comandi sono inibiti.

Per eseguire il reset della scheda è necessario:

1. Posizionare TUTTI i DIP in OFF.
2. Posizionare il DIP 5 e 6 in ON.
3. Il LED verde si spegnerà mentre quello rosso inizierà a lampeggiare velocemente. Terminato il reset il LED rosso si spegnerà mentre il LED verde inizierà ad effettuare 3 lampeggi brevi ogni 3 secondi.
4. Posizionare il DIP 5 e 6 in OFF. Il LED verde rimarrà acceso: la procedura di reset è terminata.
5. È ora possibile riposizionare i DIP in base alle funzioni desiderate.

## 10. SEGNALAZIONI

La tabella seguente riporta le diverse segnalazioni luminose generate dalla centralina con il rispettivo significato e le eventuali operazioni da eseguire.

FUNZIONAMENTO			
SITUAZIONE	LED VERDE	LED ROSSO	OPERAZIONI DA ESEGUIRE
PRONTA PER ESECUZIONE COMANDI	ON	OFF	-
ATTESA IN CORSO DELLA CHIUSURA AUTOMATICA	BREVE SPEGNIMENTO OGNI 3 SECONDI	OFF	-
MOTORE IN SALITA	LAMPEGGIO LENTO CON DUTY CYCLE 50%	OFF	-
MOTORE IN DISCESA	LAMPEGGIO VELOCE CON DUTY CYCLE 50%	OFF	-
PROGRAMMAZIONE PAUSA	LAMPEGGIO BREVE OGNI SECONDO	OFF	VEDERE PROCEDURA
PROGRAMMAZIONE CORSA	ON	ON	VEDERE PROCEDURA
RESET IN CORSO	3 LAMPEGGI RAVVICINATI OGNI 3 SECONDI	OFF	POSIZIONARE IN OFF DIP 5 E 6

SEGNALAZIONI ANOMALIE	
LED ROSSO	OPERAZIONI DA ESEGUIRE
1 LAMPEGGIO	CONTROLLARE IL CORRETTO COLLEGAMENTO DELLO STOP
2 LAMPEGGI	CONTROLLARE: CORRETTO COLLEGAMENTO DELLA SICUREZZA, SICUREZZA OCCUPATA
8 LAMPEGGI	CONTROLLARE: <ul style="list-style-type: none"><li>• TENSIONE ALIMENTAZIONE</li><li>• SOVRACCARICO USCITA 12V (MORSETTO 9-3)</li><li>• SOVRACCARICO USCITA 24Vac (MORSETTI 11-12)</li></ul>
ACCESO FISSO	ERRATA CONFIGURAZIONE DEI DIP, SEGUIRE LA SEGUENTE PROCEDURA: <ol style="list-style-type: none"><li>1.METTERE TUTTI I DIP IN OFF</li><li>2.ATTENDERE 5 SECONDI</li><li>3.IMPOSTARE I DIP NELLA CONFIGURAZIONE DESIDERATA SEGUENDO LE ISTRUZIONI</li></ol>

## 1. POWER

When you activate the board the red LED switches on steadily for about 3 seconds.  
 After about 1 second, the green LED will flash a number of times equal to the review.  
 When the red LED switches off, the green LED switches on steadily indicating that the switch on procedure of the card is completed and now it is ready for operation.

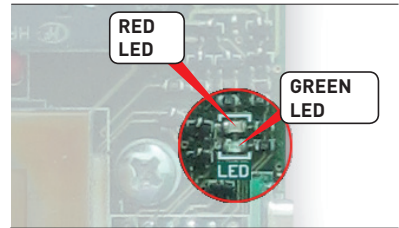

## 2. OPERATING LOGIC

The control unit has 2 operating logic:

1. **Automatic:** opening and closing are automatic.
2. **Dead-man in closing:** opening is automatic while closing is dead-man.

The logic of operation is selected using DIP 2 according to the following table:

OPERATING LOGIC	DIP 2
Automatic	OFF
Dead-man in closing / Automatic in opening	ON

## 3. RADIO TRANSMITTERS' PROGRAMMING

### 3.1 TRANSMITTER'S PROGRAMMING THROUGH SEQUENTIAL CONTROL START/STOP (SS):

1. Place the DIP 1 in ON position. Both the red and the green LED will be switched on with a fixed light
2. Send the radio code to be memorized. The LEDs will act as follows:

GREEN LED	RED LED	
FAST FLASHING	OFF	→ code has been memorized
OFF	FAST FLASHING	→ code is already memorized
FAST FLASHING	FAST FLASHING	→ memory is full

3. If further code memorization must be performed repeat step 2, otherwise place the DIP 1 in OFF.

### 3.2 PROGRAMMING OF THE OPEN BUTTON OF THE TRANSMITTER:

Perform the procedure "PROGRAMMING OF THE SEQUENTIAL CONTROL" by holding the OPEN button while transmitting the radio signal.

### 3.3 PROGRAMMING OF THE CLOSE BUTTON OF THE TRANSMITTER:

Perform the procedure "PROGRAMMING OF THE SEQUENTIAL CONTROL" by holding the CLOSE button while transmitting the radio signal.

### 3.4 PROGRAMMING OF THE STOP BUTTON OF THE TRANSMITTER:

Perform the procedure "PROGRAMMING OF THE SEQUENTIAL CONTROL" by holding the STOP button while transmitting the radio signal.

## 4. SAFETY

The safety of the board are managed via DIP 3 and 4:

DIP 3 SAFETY LOGIC	
OFF	When an obstacle is detected during the way down the movement is reversed until the opening limit switch; It has no effect on the way up.
ON	When an obstacle is detected during the way down the opening movement is inverted for 2 seconds and then it stops. When an obstacle is detected during the way up the movement is immediately stopped.

DIP 4 TYPE OF SAFETY SELECTION	
OFF	Security input for normally closed contact.
ON	Security input for optoelectronic bar with digital signal. To be connected as follows: Mass in terminal 10, + 12V DC in terminal 4, digital signal in terminal 3.

## 5. OPTOELECTRONIC BAR + PHOTOCELL

If you wish to simultaneously connect the optoelectronic bar QCSE and the photocell, the latter must be connected in series to the digital signal of the bar as shown (**DIP 4 in ON**).

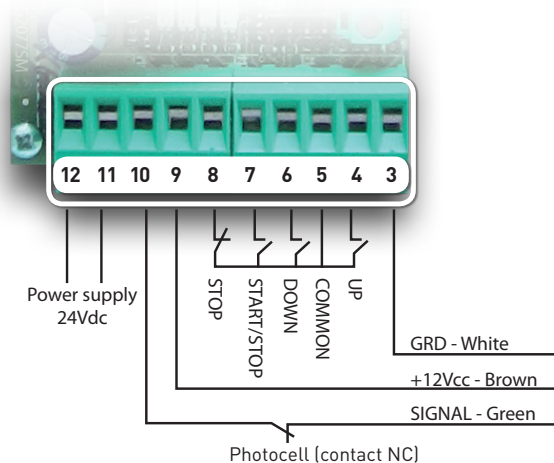

## 6. COURTESY LIGHT (only QC101)

The contact of the courtesy light has two working modes:

- switch on in case of opening and automatic switch off after 3 minutes
- switch on for two seconds while opening (useful to operate a lighting system).

In order to switch from one mode to the other, please move the dip 2 on ON and then on OFF for at least three times (you should move consecutively from OFF to ON within 2 seconds, otherwise the number of movements will be reset to zero). The leds will inform you about the selected mode:

- Activation of mode 3 minutes: green led ON, red led flashing slowly for 3 seconds
- Activation of mode 2 seconds: green led ON, red led flashing quickly for 3 seconds

In case the courtesy light is matched with a radio code, the transmission of the command will cause the activation of the relé for 3 minutes or 2 seconds according to the control unit programming. In case of transmission of the command with active relé, it will be deactivated.

---

## 7. PROGRAMMING

**WARNINGS!** Programming must be done when the motor is not in movement, after having correctly set the limit switches and having checked the direction of rotation of the motor.

### 7.1 AUTOMATIC CLOSING MODE

The control includes, among its functions, the automatic closing after a set time. The automatic closing activates by programming the pause time and by choosing the "impulse" operating mode (DIP 1 and 2 in OFF). When the dead-man logic is active while closing, the automatic closing is excluded (DIP 2 in ON).

In order to program the pause time it is necessary:

1. To put DIP 5 and 6 in OFF
  2. To put DIP 5 in ON. The green LED will switch off and make a short flash every second.
  3. Wait for the pause time you want to program (the time must be greater than 5 seconds, for a maximum of 4 minutes)
  4. After the required time replace the DIP 5 in OFF
- If programming is correct, the green LED will flash quickly and then remains lit.

**ADDITIONAL NOTE:** The time count for the automatic closing starts when the opening movement is interrupted by the START/STOP command or the intervention of the limit switch in opening; the counting of the pause is notified via a short cut off of the green LED every 3 seconds. While in pause, a START/STOP control excludes the automatic closing; a further START/STOP control closes the door. By pushing the STOP control the automatic closing is excluded.

The automatic reclosure is excluded (even if programmed) if:

- a safety system intervenes (safety stop, photocell, bar, motor thermal efficiency etc.)
- the dead-man logic is activated in closing
- a closing movement is interrupted.

### 7.2 CANCELLATION OF THE AUTOMATIC CLOSING MODE

This procedure clears the pause time and then excludes the automatic closing.

1. Put DIP 5 and 6 in OFF
2. Put DIP 5 in ON and **within 3 seconds** put it again in OFF.

If cancellation has been accomplished correctly, the red LED will flash quickly and then switch off. Then the green LED will switch on steady.

### 7.3 PROGRAMMING OF WORKING TIME

The work time is the time it takes to perform a complete opening or closing operation. By performing this procedure the board automatically learns the stroke. Without programming, the working time lasts 30 sec.

**ATTENTION:** During the programming procedure ensure that no obstacle activates the safety devices (photocells or safety edges) and stops the movement of the door. If that happens, it is necessary to proceed with a new programming cycle of the working time (close the current programming, perform the RESET and proceed with a new cycle).

In order to program the working time, you must:

1. Test the motor phases and check that the limit switches are calibrated and connected properly! If during the procedure the safety systems intervene, the movement of the motor stops.
2. Place the door halfway.
3. Put DIP 5 and 6 in OFF.
4. Put DIP 6 in ON. The red LED will switch on.
5. Give the opening command until UP limit switch is reached and the door stops.
6. Give the closing command until DOWN limit switch is reached and the door stops
7. Set DIP 6 in OFF. The red LED will switch off indicating the end of the programming procedure.

**NOTE:** In order to ensure the complete closing and opening under all conditions, the control unit automatically adds 4 seconds to the programmed time.

---

## 8. EMERGENCY MODE WITH FAULTY BAR

This mode allows the movement of the motor with dead-man control also in case the optoelectronic bar is active or faulty.

### Mode description:

- The mode becomes operational after about 30 seconds from the coast activation (the count is reset if the bar returns to visibility)
- The mode allows the movement of the motor in opening and closing in dead-man mode regardless of the position of the dip 1 and 2.
- The movement of the motor during this mode is automatically stopped after 5 seconds. The movement can be resumed by pressing the command again.

### Mode activation:

1. Put dip 6 in ON
2. Move dip 3 at least 3 times from ON to OFF (between two OFF-ON consecutive steps shall not be more than 2 seconds or the movements count is reset)
3. If the change is activated, the red and green LEDs will flash quickly for about 4 seconds
4. Put dip 6 back in OFF

Once the mode activated, it will be actually present only in case dip 3 and 4 are in ON (safety active also in opening and optoelectronic bar active). Otherwise, the mode is not operational even if enabled.

### Mode disabling:

The mode can be disabled exclusively by the reset procedure (see procedure).

## 9. RESET

Through the reset procedure, the programming of pause time and of the stroke are reset to default conditions (working time of 30 seconds, automatic closing disabled). The "Emergency mode with faulty bar" is also turned off. During the reset procedure, all controls are inhibited.

To reset the control unit, you must:

1. Place all DIP in OFF
2. Place DIP 5 and 6 in ON
3. The green LED will switch off while the red one will start flashing rapidly. After the reset, the red LED switches off while the green LED will start making three quick flashes every 3 seconds.
4. Place DIP 5 and 6 in OFF. The green LED will remain ON and steady and the reset procedure is completed.
5. You can now reposition the DIP according to the desired functions.

## 10. ALERTS

The following table shows the various light signals generated by the control unit with their meaning and possible operations to be performed.

<b>CONTROL UNIT FEEDBACK</b>			
<b>CONTROL UNIT STATUS</b>	<b>GREEN LED</b>	<b>RED LED</b>	<b>SOLUTION</b>
READY FOR COMMANDS EXECUTION	ON	OFF	-
WAITING FOR AUTOMATIC CLOSING	SHORT SHUTDOWN EVERY 3 SECONDS	OFF	-
MOTOR UPWARDS	SLOW FLASHING WITH DUTY CYCLE 50%	OFF	-
MOTOR DOWNWARDS	FAST FLASHING WITH DUTY CYCLE 50%	OFF	-
PAUSE TIME PROGRAMMING	SHORT FLASHING EVERY SECOND	OFF	SEE PROCEDURE 5.1
WORKING TIME PROGRAMMING	ON	ON	SEE PROCEDURE 5.3
RESET IN PROGRESS	3 CLOSE FLASHINGS EVERY 3 SECONDS	OFF	PUT DIP 5 AND 6 IN OFF

<b>TROUBLESHOOTING</b>	
<b>RED LED</b>	<b>ERROR SOLVING</b>
1 FLASH	CHECK THE STOP BUTTON CONNECTIONS
2 FLASHES	CHECK THE SAFETY DEVICES CONNECTIONS / CHECK SAFETY ACTIVATION
8 FLASHES	CHECK: <ul style="list-style-type: none"> <li>• POWER SUPPLY</li> <li>• OVERLOAD OUTPUT 12V (TERMINALS 9-3)</li> <li>• OVERLOAD OUTPUT 24Vac (TERMINALS 11-12)</li> </ul>
LED SWITCHES ON STEADILY	WRONG DIPS SETTING, FOLLOW THE BELOW PROCEDURE: <ol style="list-style-type: none"> <li>1. SET ALL DIPS IN OFF POSITION</li> <li>2. WAIT FOR 5 SECONDS</li> <li>3. SET THE DIPS IN THE DESIRED POSITION FOLLOWING THE INSTRUCTIONS</li> </ol>

## 1. MIS EN ROUTE

Dès que l'armoire est allumée, la LED rouge s'allume de façon constante 3 secondes. Après 1 seconde la LED verte clignote un nombre de fois égal à la version.

Une fois la LED rouge éteinte, la LED verte s'allume et reste allumée indiquant que la mise en route de la carte est terminée et qu'elle est prête à fonctionner.

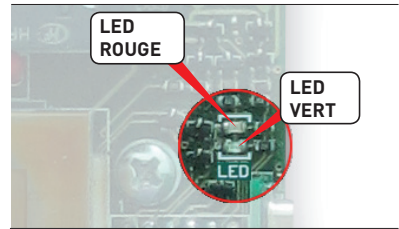

## 2. MODE DE FONCTIONNEMENT

L'armoire prévoit 2 modes de fonctionnement:

1. **A impulsion:** l'ouverture et la fermeture sont en mode impulsion automatique.
2. **Homme mort en fermeture:** l'ouverture est à impulsion tandis que la fermeture est en homme-présent.

Le mode de fonctionnement est sélectionné en utilisant les DIP 2 selon le tableau suivant:

MODE	DIP 2
A impulsion	OFF
A impulsion en ouverture / Homme mort en fermeture	ON

## 3. PROGRAMMATION DES ÉMETTEURS RADIO

### 3.1 PROGRAMMATION ÉMETTEUR POUR COMMANDE SÉQUENTIELLE START/STOP (SS)

1. Positionner le DIP 1 sur ON. Les LED rouge et le vert s'éclaireront avec lumière fixe.
2. Envoyer le code radio qu'il faut mémoriser. Les LED informent l'installateur selon le tableau ci-dessous :

LED VERT	LED ROUGE	
CLIGNOTEMENT RAPIDE	OFF	→ le code a été mémorisé
OFF	CLIGNOTEMENT RAPIDE	→ le code est déjà présent dans la mémoire
CLIGNOTEMENT RAPIDE	CLIGNOTEMENT RAPIDE	→ la mémoire est pleine

3. S'il faut mémoriser d'autres codes radio, répéter la procédure à partir du point 2, si non, repositionner le DIP 1 en OFF.

### 3.2 PROGRAMMATION TOUCHE OUVERTURE DE L'EMETTEUR:

Exécuter la procédure "PROGRAMMATION COMMANDE SEQUENTIELLE", en maintenant poussé la touche OUVERTURE pendant qu'on envoie le code radio.

### 3.3 PROGRAMMATION TOUCHE FERMETURE DE L'EMETTEUR:

Exécuter la procédure "PROGRAMMATION COMMANDE SEQUENTIELLE", en maintenant poussé la touche FERMETURE pendant qu'on envoie le code radio.

### 3.4 PROGRAMMATION TOUCHE STOP DE L'EMETTEUR:

Exécuter la procédure "PROGRAMMATION COMMANDE SEQUENTIELLE", en maintenant poussé la touche STOP pendant qu'on envoie le code radio.



## 4. DISPOSITIFS DE SÉCURITÉ

Les dispositifs de sécurité de l'armoire sont gérés via les DIP 3 et 4:

### DIP 3 LOGIQUE DE SÉCURITÉ

<b>OFF</b>	La présence d'un obstacle lors de la descente arrête la porte et inverse le mouvement jusqu'à la fin de course haute. Cela n'intervient pas dans la phase d'ouverture.
<b>ON</b>	En présence d'un obstacle en descente la porte s'arrête et inverse son mouvement pendant 2 secondes avant arrêt. Cela intervient dans la phase d'ouverture en arrêtant la porte en présence d'un obstacle.

### DIP 4 SELECTION DU DISPOSITIF DE SÉCURITÉ

<b>OFF</b>	Entrée du dispositif de sécurité avec contact normalement fermé.
<b>ON</b>	Entrée du dispositif de sécurité pour barre optoélectronique avec signal numérique. Connexion: masse à la borne 10, + 12Vcc à la borne 4, signal numérique à la borne 3.

## 5. BARRE OPTOELECTRONIQUE ET PHOTOCELLULE

Si vous souhaitez connecter simultanément la barre optoélectronique QCSE et la photocellule, cette dernière doit être connectée en série au signal numérique de la barre comme indiqué dans la photo (**DIP 4 en ON**).

Pour connecter les cellules optométriques QCSE :

- Contact 3 > fil vert
- Contact 4 > fil marron
- Contact 10 > fil blanc

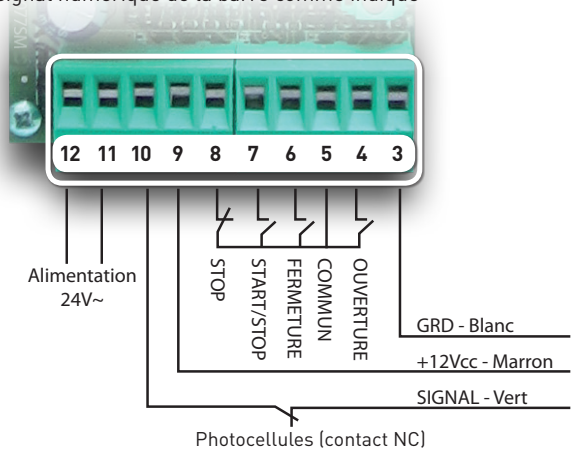

## 6. LAMPE DE COURTOISIE (seulement QC101)

Le contact de la lampe de courtoisie peut avoir deux modes de fonctionnement:

- Mise à chaque ouverture avec arrêt automatique après 3 minutes.
- Activation pendant 2 secondes à chaque démarrage ouverture (utile pour la conduite d'un système d'éclairage).

Pour basculer entre les deux modes est nécessaire Déplacer sur ON puis OFF le dip 2 au moins 3 fois (OFF-ON entre deux étapes consécutives ne doit pas être plus de 2 secondes ou le nombre de mouvements est remise à zéro). L'indicateur LED avisera le mode qui a été activé:

- Mode d'activation 3 minutes: led verte ON, LED rouge clignote lentement pendant 3/2
- 2/2 Mode d'activation: ON LED verte, led rouge clignote rapidement pendant 3 secondes.

Si elle se voit attribuer un code radio à la lampe de courtoisie, l'envoi de la commande provoque l'activation du relais pendant 3 minutes et 2 secondes en fonction de la programmation du panneau de commande. En cas d'envoi du relais de commande est déjà active désactivera le relais.

---

## 7. PROGRAMMATION

**AVERTISSEMENT!** Toutes les programmations doivent être faites avec le moteur arrêté, après avoir correctement réglé les fins de courses et avoir vérifié le sens de rotation du moteur.

### 7.1 FERMETURE AUTOMATIQUE

L'armoire compte, parmi ses fonctions, la fermeture automatique après un temps donné. La fermeture automatique est activée en programmant le temps de pause et à travers le mode de fonctionnement à impulsion (DIP 1 et 2 en OFF). La fermeture automatique est exclue si la fonction homme-présent est activée pendant la fermeture (DIP 2 en ON).

Pour programmer le temps de pause il est nécessaire de:

1. Vérifier que les DIP 5 et 6 sont en OFF.
2. Placer le DIP 5 en ON. La LED verte s'éteindra et fera un bref clignotement à chaque seconde.
3. Prendre le temps ou compter les clignotements de la LED verte pour fixer le temps de pause à programmer (le temps doit être supérieure à 5 secondes et inférieur ou égal à 4 minutes).
4. Attendre le temps souhaité, repositionner le DIP 5 en OFF.

Si la programmation est correcte, la LED verte clignotera rapidement et puis restera allumée.

**IMPORTANT:** Le décompte du temps pour la fermeture automatique commence lorsque le mouvement d'ouverture est interrompue par la commande START/STOP ou lorsque la porte atteint la position de fin de course montée. La LED verte clignote toutes les 3 secondes pendant le temps de pause.

Pendant le temps de pause, la fonction START/STOP exclue la fermeture automatique et la fonction START/STOP suivante ferme la porte. L'activation de la fonction STOP exclue la fermeture automatique.

La fermeture automatique est exclue (même si programmé) si:

- une sécurité du système intervient (STOP de sécurité, cellule photoélectrique, barre, thermique du moteur, etc.);
- la logique homme mort est active en fermeture;
- le mouvement de la porte est interrompu à travers la commande STOP.

### 7.2 ANNULATION DU MODE DE FERMETURE AUTOMATIQUE

Cette procédure efface le temps de pause et désactive la fermeture automatique:

1. Vérifier que les DIP 5 et 6 sont en OFF.
2. Positionner le DIP 5 en ON et repositionner-le en OFF **dans les 3 secondes suivantes.**

Si l'effacement est correct, la LED rouge clignote rapidement et puis s'éteint.

La LED verte s'allumera pour indiquer que l'armoire est à nouveau prête à fonctionner.

### 6.3 PROGRAMMATION DU TEMPS DE TRAVAIL

Le temps de travail est le temps nécessaire pour effectuer une opération complète de fermeture ou d'ouverture. A travers la procédure de programmation l'armoire apprend automatiquement le temps de travail. Si vous ne faites aucune programmation, le temps de travail est de 30 secondes.

**ATTENTION:** Pendant la procédure de programmation il est nécessaire de s'assurer qu'aucun obstacle active les dispositifs de sécurité (barres de sécurité ou photocellules) et arrêter le mouvement de la porte. Si cela se produisait, il est nécessaire de procéder à un nouveau cycle de programmation du temps de travail (fermer la programmation en cours, effectuer le RESET et procéder avec un nouveau cycle).

Pour programmer le temps de travail, vous devez:

1. Vérifier les phases du moteur et contrôler que les deux fins de courses sont réglés et correctement connectés.
2. Placer la porte à moitié course.
3. Vérifier que le DIP 5 et 6 sont en OFF.
4. Placer le DIP 6 en ON. La LED rouge est allumé.
5. Actionner la porte en ouverture jusqu'à ce qu'elle arrive en butée haute et s'arrête.

- 
6. Actionner la porte en fermeture jusqu'à ce qu'elle arrive en butée et s'arrête.
  7. Placer le DIP 6 en OFF. La LED rouge s'éteint en indiquant la fin de la procédure de programmation.

**ATTENTION : Pour assurer une fermeture complète et ouverture dans toutes les conditions, l'armoire ajoute automatiquement 4 secondes au temps programmé.**

## 8. MODE D'URGENCE AVEC BARRE EN PANNE

Ce mode permet le mouvement du moteur avec logique homme-mort aussi dans le cas de barre optoélectronique active ou défectueuse.

### Description du mode:

- Le mode devient opérationnel après environ 30 secondes de l'activation de la barre (le compte est remis à zéro si la barre revient visible)
- Le mode permet le mouvement du moteur en ouverture et en fermeture en mode homme-mort indépendamment de la position des dip 1 et 2.
- Le mouvement du moteur pendant ce mode est automatiquement arrêté au bout de 5 secondes. Le mouvement peut être repris en appuyant à nouveau sur la commande.

### Activation du mode:

1. Mettre le dip 6 sur ON
2. Déplacer sur ON puis sur OFF le dip 3 au moins 3 fois (entre deux passages consécutifs OFF-ON il ne faut pas dépasser 2 secondes ou le nombre de mouvements est remise à zéro)
3. Si le changement est activé, les LED rouge et verte clignotent rapidement pendant environ 4 secondes
4. Remettre le dip 6 en OFF

Une fois ce mode activé, il sera effectivement présent seulement dans le cas où les dip 3 et 4 sont en position ON (sécurité active aussi dans l'ouverture et barre optoélectronique active). Sinon, le mode ne fonctionne pas, même si elle est activée.

### Désactivation du mode:

Le mode peut être désactivé exclusivement par la procédure de réinitialisation (voir la procédure).

## 9. RESET

A travers la procédure de reset, la programmation du temps de pause pour la fermeture automatique et du temps de travail sont ramenés à leur état d'origine (temps de travail de 30 secondes, fermeture automatique désactivée). Le «mode d'urgence avec barre en panne» est également désactivé.

Lors d'une remise à zéro, tous les contrôles sont exclus.

Pour réinitialiser la carte, vous devez:

1. Placer tous les DIP en OFF.
2. Placer les DIP 5 et 6 en ON. La LED verte s'éteindra tandis que la LED rouge commencera à clignoter rapidement.
3. Après la réinitialisation, la LED rouge s'éteindra tandis que la LED verte commencera à faire 3 clignotements brefs toutes les 3 secondes.
4. Placer les DIP 5 et 6 en OFF. La LED verte restera allumée: la procédure de réinitialisation est terminée.
5. Vous pouvez maintenant repositionner les DIP selon les fonctions désirées.

## 10. ALERTES

Le tableau suivant montre les différents signaux lumineux générés par l'armoire de contrôle avec leur signification et d'éventuelles opérations à effectuer.

FONCTIONNEMENT			
SITUATION	LED VERT	LED ROUGE	OPERATIONS A EXECUTER
PRÊT À EXÉCUTER LES COMMANDES	ON	OFF	-
ATTENTE EN COURS DE LA FERMETURE AUTOMATIQUE	LA LED S'ÉTEINT TOUTES LES 3 SECONDES	OFF	-
MOTEUR EN MONTÉE	CLIGNOTEMENT LENT AVEC DUTY CYCLE 50%	OFF	-
MOTEUR EN DESCENTE	CLIGNOTEMENT RAPIDE AVEC DUTY CYCLE 50%	OFF	-
PROGRAMMATION PAUSE	CLIGNOTEMENT BREF TOUTES LES SECONDE	OFF	VOIR PROCÉDURE 5.1
TEMPS DE TRAVAIL	ON	ON	VOIR PROCÉDURE 5.3
RESET EN COURS	3 CLIGNOTEMENTS TOUTES LES 3 SECONDES	OFF	PLACER EN OFF LES DIP 5 ET 6

## SIGNAUX D'ANOMALIES

LED ROUGE	OPERATIONS A EXECUTER
1 CLIGNOTEMENT	VÉRIFIER LA CONNEXION CORRECTE DU STOP
2 CLIGNOTEMENTS	VÉRIFIER LE BRANCHEMENT CORRECT DE LA SÉCURITÉ, SÉCURITÉ OCCUPÉE
8 CLIGNOTEMENTS	VÉRIFIER: <ul style="list-style-type: none"> <li>• SOURCE DE COURANT</li> <li>• SURCHARGE SORTIE 12V (BORNES 9-3)</li> <li>• SURCHARGE SORTIE 24Vac (BORNES 11-12)</li> </ul>
ALLUMÉ	DIP MAL POSITIONNÉ, SUIVRE LA PROCÉDURE SUIVANTE: <ol style="list-style-type: none"> <li>1. POSITIONNER TOUS LES DISP SUR OFF</li> <li>2. ATTENDRE 5 SECONDES</li> <li>3. POSITIONNER TOUS LES DIPS DANS LA POSITION DÉSIRÉE EN SUIVANT LES INSTRUCTIONS</li> </ol>

## 1. ALIMENTACIÓN

Cuando se activa la placa electrónica, el LED rojo cambia en forma constante durante unos 3 segundos. Después de aproximadamente 1 segundo, el LED verde parpadeará un número de veces igual al de la revisión. Cuando el LED rojo se apaga, el LED verde queda encendido de forma constante indicando que el procedimiento de inicio se ha completado y la central está lista para funcionar.

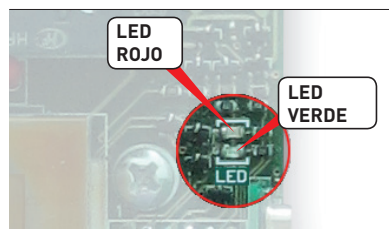

## 2. LÓGICA DE FUNCIONAMIENTO

La unidad de control tiene 4 modos de funcionamiento:

- 1. Automático:** la apertura y el cierre son automáticos.
- 2. Hombre presente, en el cierre:** la apertura es automática, mientras que el cierre es hombre presente.

La lógica de funcionamiento se selecciona mediante DIP 2 de acuerdo con la siguiente tabla:

LÓGICA DE FUNCIONAMIENTO	DIP 2
Automática	OFF
hombre presente en el cierre / apertura automática al abrir	ON

## 3. PROGRAMACION DE LOS TRASMISORES RADIO

### 3.1 PROGRAMACIÓN TRANSMISORES POR MANDO SECUENCIAL START/STOP (SS):

1. Poner en la placa el DIP 1 en ON. El LED rojo y el verde se encenderán con luz fija
2. Enviar el código radio que se debe memorizar. Los LED se comportarán como sigue:

LED VERDE	LED ROJO	
PARPADEO RÁPIDO	OFF	→ el código ha sido memorizado
OFF	PARPADEO RÁPIDO	→ el código esta ya está en memoria
PARPADEO RÁPIDO	PARPADEO RÁPIDO	→ la memoria esta llena

3. Si se debe memorizar otros códigos radio, repetir el punto 2, si no, volver a poner el DIP 1 en OFF.

### 3.2 PROGRAMACIÓN TECLA ABRIR DEL TRASMISOR:

Ejecutar el procedimiento "PROGRAMACION MANDO SECUENCIAL", manteniendo apretada la tecla ABRIR mientras se envía el código radio.

### 3.3 PROGRAMACIÓN TECLA CERRAR DEL TRASMISOR:

Ejecutar el procedimiento "PROGRAMACION MANDO SECUENCIAL", manteniendo apretada la tecla CERRAR mientras se envía el código radio.

### 3.4 PROGRAMACIÓN TECLA STOP DEL TRASMISOR:

Ejecutar el procedimiento "PROGRAMACION MANDO SECUENCIAL", manteniendo apretada la tecla STOP mientras se envía el código radio

### 3. SEGURIDAD

La configuración de las seguridades se gestionan a través de DIP 3 y 4:

#### DIP 3 LÓGICA DE SEGURIDAD

<b>OFF</b>	Cuando se detecta un obstáculo durante el cierre, el movimiento se invierte hasta la el final de carrera de arriba. No tiene ningún efecto en el movimiento de subida.
<b>ON</b>	Cuando se detecta un obstáculo durante el cierre, el movimiento se invierte durante 2 segundos y luego se detiene. Cuando se detecta un obstáculo durante la subida, el movimiento es detenido inmediatamente.

#### DIP 4 SELECCIÓN DEL TIPO DE SEGURIDAD

<b>OFF</b>	Entrada de Seguridad para contacto normalmente cerrado.
<b>ON</b>	Entrada de seguridad para banda optoelectrónica con señal digital. Para conectar de la siguiente manera: terminal 10: masa, terminal 4: +12 V CC , terminal 3: señal digital.

### 4. BANDA DE SEGURIDAD OPTOELECTRÓNICA Y FOTOCELULAS

Si desea conectar simultáneamente la banda optoelectrónica QCSE y la célula fotoeléctrica, ésta se debe conectar en serie con la señal digital de la banda optoelectrónica como se muestra en el esquema (**DIP 4 en ON**).

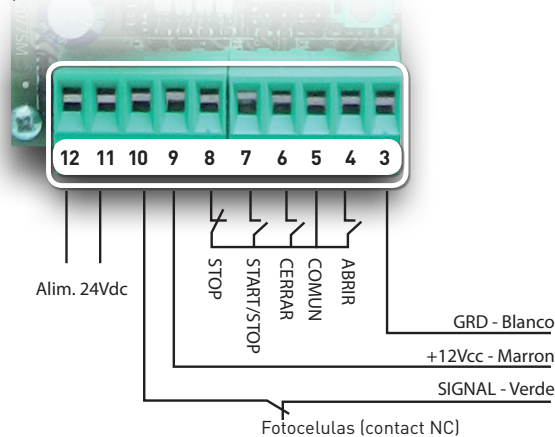

### 6. LUZ DE CORTESIA (sólo QC101)

El contacto de la luz de cortesía puede tener dos modos de funcionamiento:

- Activación en cada abertura con cierre automático después de 3 minutos.
- Activación de 2 segundos en cada comienzo de apertura (útil para la conducción de un sistema de iluminación).

Para cambiar entre los dos modos es necesario mover ON y OFF el dip 2 al menos 3 veces (OFF-ON entre dos pasos consecutivos y no deberán pasar más de 2 segundos sino el conteo de los movimientos se pone a cero). El indicador LED notificará la modalidad que se ha activado:

- Activación modalidad de 3 minutos: LED verde encendido, el LED rojo parpadea lentamente por 3 segundos.
- Activación modalidad de 2 segundos: LED verde encendido, el LED rojo parpadea rápidamente por 3 segundos.

Si se le asigna un código radio a la luz de cortesía, el envío de la orden activará el relé por 3 minutos o 2 segundos en función de la programación de la central. Si se hace un envío de mando cuando el relé ya está activo, el relé se desactivará.

---

## 5. PROGRAMACIÓN

¡ADVERTENCIA! La programación debe hacerse cuando el motor no está en movimiento, después de haber ajustado correctamente los finales de carrera y de haber comprobado la dirección de giro del motor.

### 5.1 CIERRE AUTOMÁTICO

El control incluye, entre sus funciones, el cierre automático después de un tiempo establecido. El cierre automático se activa programando el tiempo de pausa y eligiendo el modo de funcionamiento en "automático" (DIP 1 y 2 en OFF). El cierre automático está excluido si la lógica de hombre presente está activada en bajada (DIP 2 en ON).

Para programar el tiempo de pausa es necesario:

1. Poner los DIP 5 y 6 en OFF.
2. Poner el DIP 5 en ON. El LED verde se apagará y hará un breve parpadeo por segundo.
3. Indique el tiempo de pausa que desee programar (el tiempo debe ser superior a 5 segundos, y como máximo de 4 minutos)
4. Después de programar el tiempo necesario coloque el DIP 5 en OFF

Si la programación es correcta, el LED verde parpadeará rápidamente y luego permanecerá encendido

**NOTA ADICIONAL:** la cuenta de tiempo para que empiece el cierre automático es cuando el movimiento de apertura es interrumpido por el comando START/STOP o cuando se llega al final de carrera de apertura. El momento de pausa se notifica a través de un breve apagado del LED verde cada 3 segundos.

Durante la pausa, un comando de START/STOP excluye el cierre automático; un comando sucesivo de START/STOP cierra la puerta. La activación del comando STOP excluirá el cierre automático.

El cierre automático está excluido (incluso si se ha programado) si:

- un sistema de seguridad interviene (parada de seguridad, fotocélula, banda de seguridad, térmico del motor, etc.)
- se activa el modo de funcionamiento de hombre presente en el cierre
- se interrumpe el movimiento de cierre.

### 5.2 CANCELACIÓN DEL CIERRE AUTOMÁTICO

Este procedimiento borra el tiempo de pausa y el cierre automático.

1. Poner los DIP 5 y 6 en OFF.
2. Poner el DIP 5 en ON y antes de 3 segundos póngalo de nuevo en OFF.

Si la cancelación se ha realizado correctamente, el LED rojo parpadeará rápidamente y luego se apagará. A continuación, el LED verde se enciende constante.

### 5.3 PROGRAMACIÓN DEL TIEMPO DE TRABAJO

El tiempo de trabajo es el tiempo que tarda en realizar una operación de apertura o cierre completo. Mediante la realización de este procedimiento la placa electrónica aprende automáticamente el recorrido. Si no se programa el tiempo de trabajo, este tiene una duración de 30 segundos.

**ATENCIÓN:** Durante el procedimiento de programación asegúrese que ningún obstáculo activa los dispositivos de seguridad (fotocélulas o bandas de seguridad) y que no se detiene el movimiento de la puerta. Si eso sucede, es necesario proceder a un nuevo ciclo de programación del tiempo de trabajo (cerrar la programación actual, realizar un RESET y continuar con un nuevo ciclo).

Para programar el tiempo de trabajo, debe:

1. Comprobar las fases del motor y que los finales de carrera están ajustados y conectados correctamente. Si durante el procedimiento intervienen los sistemas de seguridad, el movimiento del motor se detiene.
2. Poner la puerta hacia la mitad del recorrido.
3. Poner los DIP 5 y 6 en OFF
4. Poner el DIP 6 en ON. El LED rojo se encenderá.

- 
5. Dar la orden de apertura, se alcanza el final de carrera de arriba (UP), hasta el tope de la puerta.
  6. Dar la orden de cierre se alcanza el final de carrera de abajo (DOWN), hasta el tope de la puerta.
  7. Poner el DIP 6 en OFF. El LED rojo se apagará indicando el final del procedimiento de programación.

**NOTA: A fin de garantizar el cierre y la apertura completa en todas las condiciones, la unidad de control agrega automáticamente 4 segundos respecto del tiempo programado.**

## 6. MODO DE EMERGENCIA CON DEFECTO EN BANDA DE SEGURIDAD

Este modo permite el movimiento del motor con control de hombre presente, también en el caso de que la banda optoelectrónica esté activa o defectuosa.

### Descripción del Modo de funcionamiento:

- - El modo en funcionamiento es operativo después de unos 30 segundos de la activación de la banda (el recuento se pone a cero si la banda vuelve a tener visibilidad)
- - El modo permite el movimiento del motor en apertura y cierre en el modo de hombre presente independientemente de la posición del dip 1 y 2.
- - El movimiento del motor en este modo, se para automáticamente después de 5 segundos. El movimiento se puede reanudar con una nueva orden.

### Modo de activación:

1. Poner el dip 6 en ON
2. Mover el dip 3 al menos 3 veces de encendido a apagado (entre dos OFF-ON consecutivos no debe haber más de 2 segundos, si no la cuenta de movimientos OFF-ON se restablece)
3. Si se activa el cambio, los LED rojo y verde parpadean rápidamente durante unos 4 segundos
4. Poner dip 6 de nuevo en OFF

Una vez activado el modo, será realmente efectivo sólo en caso de que los dip 3 y 4 están en ON (seguridad activa también en la apertura y banda optoelectrónica activa). De lo contrario, el modo no es operativo incluso si está activado.

### Modo de desactivación:

El modo puede desactivarse exclusivamente por el procedimiento de reset (véase el procedimiento de reset).

## 7. RESET

A través del procedimiento de RESET, la programación del tiempo de pausa del cierre automático y del recorrido se restablecen a los valores predeterminados (tiempo de trabajo de 30 segundos, el cierre automático desactivado).

El "modo de emergencia con banda de seguridad activa o defectuosa" también se apaga.

Durante el procedimiento de RESET, todos los controles están inhibidos.

Para hacer el RESET:

1. Poner todos los DIP en OFF
2. Poner el DIP 5 y 6 en ON. El LED verde se apagará mientras que el rojo comienza a parpadear rápidamente.  
Después del reinicio, el LED rojo se apaga mientras que el LED verde comenzará a hacer tres destellos rápidos cada 3 segundos.
3. Poner los DIP 5 y 6 en OFF. El LED verde permanecerá encendido y constante, así el procedimiento de RESET está completado.
4. Se puede ahora reconfigurar el DIP de acuerdo con las funciones deseadas.



## 8. ALERTAS

La siguiente tabla muestra las diferentes señales de luz generadas por la unidad de control, su significado y las posibles operaciones a realizar.

FEEDBACK DE LA CENTRAL			
ESTADO DE LA CENTRAL	LED VERDE	LED ROJO	OPERACIÓN
LISTA PARA EJECUTAR COMANDOS	ON	OFF	-
ESPERANDO PARA CIERRE AUTOMÁTICO	APAGADO CORTO CADA 3 SEGUNDOS	OFF	-
MOTOR SUBIENDO	PARPADEO LENTO CON CICLO DE TRABAJO AL 50%	OFF	-
MOTOR BAJANDO	PARPADEO RÁPIDO CON CICLO DE TRABAJO AL 50%	OFF	-
TIEMPO DE PAUSA PROGRAMADO	PARPADEO CORTO CADA SEGUNDO	OFF	VER APARTADO 5.1
ACTIVADO EL TIEMPO DE TRABAJO	ON	ON	VER APARTADO 5.3
RESET EN CURSO	3 PARPADEOS CORTOS CADA 3 SEGUNDOS	OFF	PONER LOS DIP 5 Y 6 EN OFF

SOLUCIÓN DE PROBLEMAS	
LED ROJO	SOLUCIÓN DE ERRORES
1 PARPADEO	REVISE LAS CONEXIONES DEL BOTON DE STOP
2 PARPADEOS	VER LAS CONEXIONES DE LOS DISPOSITIVOS DE SEGURIDAD CONEXIONES
8 PARPADEOS	CONTROLAR: <ul style="list-style-type: none"> <li>• ALIMENTACIÓN</li> <li>• SOBRECARGA SALIDA 12V (TERMINALES 9-3)</li> <li>• SOBRECARGA SALIDA 24Vac (TERMINALES 11-12)</li> </ul>
ENCENDIDO	ERRÓNEA CONFIGURACIÓN DE LOS DIP, HACER LA SIGUIENTE PROCEDURA: 1.PONER TODOS LOS DIP EN OFF 2.ESPERAR 5 SEGUNDOS 3.POSICIONAR LOS DIP EN LA CONFIGURACIÓN DESEADA SIGUIENDO LAS INSTRUCCIONES







GAPOSA srl - via Ete, 90 - 63900 Fermo - Italy  
T. +39.0734.22071 - F. +39.0734.226389 - [info@gaposa.com](mailto:info@gaposa.com)  
[www.gaposa.com](http://www.gaposa.com)

---